

USER GUIDE

LG Watch Urbane

2nd EDITION | 3G

LG-W200E



Grazie per aver scelto LG. Leggere attentamente la guida utente prima di utilizzare il dispositivo per la prima volta al fine di garantire un uso corretto e sicuro. Visitare il sito LG www.lg.com per scaricare la versione più recente di questo manuale.

- Si raccomanda di utilizzare solo accessori opzionali prodotti da LG. Gli elementi forniti sono progettati esclusivamente per questo dispositivo e potrebbero non essere compatibile con altri dispositivi.
- Questo dispositivo non è indicato per persone con problemi di vista in quanto integra uno schermo a sfioramento.
- Le descrizioni si basano sulle impostazioni predefinite del dispositivo.
- Le applicazioni predefinite presenti sul dispositivo sono soggette ad aggiornamenti e il supporto per tali applicazioni può essere sospeso senza preavviso. Per eventuali chiarimenti su un'applicazione specifica fornita con il dispositivo, contattare un centro LG Service. Per applicazioni installate dall'utente, contattare il provider di servizi pertinente.
- La modifica del sistema operativo del dispositivo o l'installazione di software proveniente da origini sconosciute può danneggiare il dispositivo e provocare il danneggiamento o la perdita dei dati. Tali azioni violano l'accordo di licenza LG in essere e rendono nulla la garanzia.
- Alcuni contenuti e illustrazioni possono differire da quelli del dispositivo in uso a seconda della regione, del provider di servizi, della versione software o del sistema operativo e sono soggetti a modifica senza preavviso.
- Le applicazioni del prodotto, e le relative funzioni, possono variare a seconda del paese, della regione o delle specifiche hardware. LG non può essere ritenuta responsabile per eventuali problemi di prestazioni risultanti dall'utilizzo di applicazioni sviluppate da provider diversi da LG.
- LG non può essere ritenuta responsabile per problemi di prestazioni o incompatibilità derivanti dalla modifica delle impostazioni del registro di sistema o del software del sistema operativo.
- Se si cerca di personalizzare il sistema operativo, il dispositivo o le applicazioni potrebbero non funzionare correttamente.
- Software, audio, sfondi, immagini e altri contenuti multimediali forniti con il dispositivo vengono concessi in licenza per uso limitato. Se si estraggono e si utilizzano questi materiali per fini commerciali o di altra natura, potrebbero essere violate le leggi sul copyright. L'utente è interamente responsabile

dell'utilizzo illecito di contenuti multimediali.

- Per i servizi dati, ad esempio messaggi, caricamento, download, sincronizzazione automatica e servizi di localizzazione, possono essere applicati costi aggiuntivi. Per evitare costi aggiuntivi, selezionare un piano dati adatto alle proprie esigenze. Per ulteriori dettagli, contattare il proprio provider di servizi.

Avvisi relativi a istruzioni

 ATTENZIONE	Situazioni che potrebbero causare lesioni a se stessi e ad altri oppure danni al dispositivo o ad altri materiali.
 NOTA	Avvisi o informazioni aggiuntive.

Sommario

Informazioni di sicurezza	5	Modifica del quadrante dell'orologio.....	37
Funzioni di base.....	14	Schede di notifica.....	39
Accessori	15	Gestione delle Impostazioni rapide	40
Struttura dell'orologio.....	16	Schermata Applicazioni	41
Ricarica dell'orologio	19	Deviazione chiamate	41
Se lo schermo si blocca.....	21	Chiamata	42
Installazione della scheda SIM	22	Google Fit.....	45
Accensione e spegnimento dell'orologio....	26	Apertura delle applicazioni installate sull'orologio.....	48
Connessione a un altro dispositivo mobile.....	27	Download di altre applicazioni.....	49
Suggerimenti per lo schermo touch	27	Attività che utilizzano il comando vocale	50
Indossare l'orologio	28	Uso dei comandi vocali sull'orologio.....	51
Sensore della frequenza cardiaca	29	Scrittura o visualizzazione di una nota....	51
Connessione dell'orologio a un dispositivo mobile.....	32	Impostazione di un promemoria	52
Configurazione del dispositivo complementare	33	Visualizzazione del conteggio dei passi...52	
Accoppiamento dell'orologio con il dispositivo complementare.....	34	Uso del sensore della frequenza cardiaca ..53	
Connessione a un altro dispositivo complementare	35	Invio di un messaggio di testo	55
Utilizzo dell'orologio.....	36	Invio e lettura di e-mail.....	56
Avviare il quadrante dell'orologio (dove viene visualizzata l'ora)	37	Impostazione di un timer	57
Attenuare rapidamente la luminosità dello schermo.....	37	Uso del Cronometro.....	58
		Impostazione di una sveglia.....	58
		Gestione delle sveglie.....	59
		Utilizzo delle applicazioni	60
		Download di altre applicazioni.....	61

Telefono.....	61
Deviazione chiamate	63
Messaggi	64
LG Health	65
Utilizzare l'applicazione Google Fit.....	66
Impostazioni.....	67
Apertura del menu Impostazioni	68
Schermo	68
Suoni e notifiche	68
App	69
Gesti	69
Connettività	69
Accessibilità	72
Personalizzazione.....	72
Sistema.....	73
Ulteriori informazioni	74
Informazioni avviso software	
Open Source	75
Marchi registrati	75
DICHIARAZIONE DI CONFORMITÀ.....	76
Contattare l'ufficio relativo alla conformità del prodotto:	76
Normative.....	76
COME AGGIORNARE IL DISPOSITIVO	76

A decorative graphic consisting of several groups of horizontal lines. Each group has three lines. The lines are white on a red background and transition to red on a white background. The groups are arranged in a descending staircase pattern from top-left to bottom-right.

Informazioni di sicurezza

Prima di accendere il prodotto, leggere le informazioni di sicurezza di base fornite nel presente documento.

Sicurezza generale e gestione

Quando si usa il prodotto, è bene attenersi alle seguenti linee guida di buon senso.

L'ambiente

- **Temperature operative sicure:** usare e conservare il prodotto a temperature comprese tra 0 e 35 °C. L'esposizione del prodotto a temperature estremamente alte o basse può causare danni, malfunzionamenti o perfino esplosioni.
- **Durante la guida:** l'attenzione alla guida è la prima responsabilità. L'uso di dispositivi mobili o accessori per le telefonate o altre applicazioni durante la guida potrebbe causare distrazioni. Tenere sempre gli occhi fissi sulla strada.
- **Esplosivi:** non usare il prodotto in zone in cui eventuali scintille provenienti dal prodotto possano provocare un'esplosione o un incendio.
- **In aereo:** osservare tutte le norme e le istruzioni per l'uso dei dispositivi elettronici. La maggior parte delle linee aeree consente l'utilizzo di apparecchiature elettroniche solo tra, e non durante, gli atterraggi e le partenze. Esistono tre principali tipi di dispositivi di sicurezza negli aeroporti: apparecchi a raggi X (utilizzati su elementi posizionati su nastri trasportatori), rilevatori magnetici (utilizzati su persone che camminano attraverso i controlli di sicurezza) e bacchette magnetiche (dispositivi portatili utilizzati su persone o singoli elementi). Il prodotto supera i sistemi di controllo ai raggi X degli aeroporti, ma non è consigliabile farlo passare attraverso i rilevatori magnetici o esporlo alle bacchette magnetiche.
- Seguire sempre le norme speciali per determinate aree. Spegnerlo il dispositivo nelle aree in cui è vietato usarlo o quando potrebbe causare pericolo o interferenze.
- La sostituzione dei cinturini con quelli di metallo può causare problemi di connettività Bluetooth®/Wi-Fi.

Consigli di sicurezza

ATTENZIONE

- La base di ricarica contiene potenti magneti che possono interferire con pacemaker, carte di credito, orologi e altri oggetti sensibili alle calamite.

Per evitare di danneggiare il prodotto e ridurre il rischio di incendio o di scosse elettriche, esplosioni o altri pericoli, osservare queste precauzioni di buon senso:

- Usare solo cavi, caricabatterie e altri accessori approvati da LG. L'utilizzo di prodotti di terzi può risultare pericoloso e può rendere nulla qualsiasi approvazione o garanzia applicata al dispositivo.
- Gli accessori disponibili possono variare a seconda della regione, del Paese o del provider di servizi.
- Alcuni contenuti e illustrazioni possono differire da quelli del dispositivo in uso a seconda della regione, del provider di servizi, della versione software o del sistema operativo e sono soggetti a modifica senza preavviso.
- Fare attenzione a non lasciar cadere, urtare o scuotere il prodotto.
- Non danneggiare il cavo di alimentazione piegandolo, torcendolo, tirandolo, surriscaldandolo o posizionandolo sopra oggetti pesanti.
- Questo prodotto è dotato di cavo USB per collegarlo a un computer desktop o portatile o a un caricabatterie. Assicurarsi che il computer disponga di messa a terra prima di collegarvi il prodotto. Il cavo di alimentazione di un computer desktop o portatile presenta un conduttore e una spina, entrambi con messa a terra. La spina deve essere inserita nella relativa presa, correttamente installata e dotata di messa a terra, secondo tutti i codici e le ordinanze locali.
- Non aprire, disassemblare, schiacciare, piegare o deformare, forare o spezzare il prodotto.
- Non inserire corpi estranei nel prodotto.
- Non infilare il prodotto nel forno a microonde.
- Non esporre il prodotto a fuochi, esplosioni o altri pericoli.

- Pulire il prodotto con un panno morbido e inumidito. Non usare prodotti chimici aggressivi (ad esempio alcol, benzene o acqueragia), né detersivi per pulire il prodotto.
- Smaltire il prodotto e la batteria separatamente dal resto dei rifiuti casalinghi, secondo le norme locali.
- Come molti dispositivi elettronici, questo prodotto genera calore durante la normale operatività. Il contatto diretto e prolungato con la pelle e l'assenza di un'adeguata ventilazione possono provocare disagi e piccole bruciature. Pertanto, è necessario maneggiare con cura il prodotto durante o subito dopo l'utilizzo.
- Se si presentano problemi di utilizzo, smettere di usare il prodotto e consultare un centro assistenza clienti LG Electronics autorizzato.
- Non immergere o esporre il prodotto all'acqua o ad altri liquidi.

Informazioni sulla frequenza cardiaca

- Contapassi, sonno, esercizio e frequenza cardiaca non sono destinati a trattare o diagnosticare qualsiasi condizione medica e devono essere utilizzati solo per il tempo libero, il benessere e il fitness.
- Le misurazioni della frequenza cardiaca possono essere influenzate dalle condizioni in cui vengono effettuate e dall'ambiente circostante. Sedersi e rilassarsi prima di misurare la frequenza cardiaca.
- Questo prodotto è resistente all'acqua e alla polvere in base al grado di protezione IP67, che verifica l'immersione in acqua fino a un metro per un massimo di 30 minuti. Non è resistente agli urti. La custodia deve essere completamente chiusa.
- Le misurazioni della frequenza cardiaca possono essere influenzate dalla condizione della pelle, dalle condizioni in cui vengono effettuate e dall'ambiente circostante.
- Non guardare mai direttamente la luce del sensore della frequenza cardiaca per evitare danni agli occhi.
- Se il dispositivo si surriscalda, rimuoverlo finché non si raffredda. L'esposizione della pelle alla superficie calda per un lungo periodo di tempo può causare ustioni cutanee.

- La funzione di frequenza cardiaca serve solo a misurare la frequenza cardiaca e non deve essere utilizzata per altri scopi.

Avvertenze sulla batteria

- Non aprire, disassemblare, schiacciare, piegare o deformare, forare o spezzare
- Non modificare o rifabbricare la batteria, né tentare di inserirvi corpi estranei, immergerla o esporla ad acqua o altri liquidi, a fuoco, esplosioni o altri pericoli.
- Assicurarsi che la batteria non venga a contatto con oggetti affilati come denti o unghie di animali. Ciò potrebbe causare incendi.
- Usare la batteria solo per il sistema a cui è destinata
- L'uso di batterie o caricabatterie non idonee potrebbe causare il rischio di incendio, esplosione, perdite o altri pericoli.
- Non mettere in corto circuito la batteria o consentire a oggetti di metallo di venire a contatto con i terminali della batteria.
- L'uso di batterie non idonee potrebbe causare il rischio di incendio, esplosione, perdite o altri pericoli. Se non è sostituibile dall'utente, la batteria può essere sostituita solo presso centri di assistenza autorizzati.
- L'uso della batteria da parte di bambini richiede la sorveglianza di un adulto.
- Evitare di far cadere il prodotto o la batteria. Se il prodotto o la batteria vengono fatti cadere, in particolar modo su una superficie dura, e si sospetta la presenza danni, rivolgersi a un centro di assistenza per un controllo.
- Un uso improprio della batteria potrebbe provocare incendi, esplosioni o altri pericoli.
- Quando il prodotto è carico, scollegare sempre il caricabatterie dalla presa di corrente per evitare consumi energetici non necessari.
- L'uso di un tipo di batteria errato può comportare il rischio di esplosioni. Attenersi alle istruzioni per lo smaltimento delle batterie usate.

Batteria incorporata

ATTENZIONE! Avviso sulla sostituzione della batteria

- Una batteria agli ioni di litio è un componente pericoloso che può causare lesioni gravi.
- La sostituzione della batteria da parte di personale non qualificato può causare danni al dispositivo.
- Non sostituire la batteria autonomamente. La batteria potrebbe essere danneggiata, surriscaldarsi e provocare lesioni. La batteria deve essere sostituita da un provider di assistenza autorizzato. La batteria deve essere riciclata o smaltita separatamente rispetto ai rifiuti domestici.
- Nel caso in cui il prodotto contenga una batteria incorporata nel prodotto che non può essere facilmente rimossa dall'utente finale, LG raccomanda che la batteria venga rimossa solo da professionisti qualificati, sia per la sostituzione sia per il riciclaggio al termine della vita del prodotto. Per evitare danni al prodotto, e per la propria sicurezza, gli utenti non devono tentare di rimuovere la batteria, ma contattare il Servizio clienti di LG o altri fornitori di servizi indipendenti per ottenere consiglio.
- La rimozione della batteria comporta lo smantellamento della custodia del prodotto, la disconnessione di cavi/contatti elettrici, e l'attenta estrazione della cella batteria utilizzando strumenti specifici. In caso di bisogno di istruzioni per professionisti qualificati su come rimuovere la batteria in modo sicuro, si prega di visitare <http://www.lge.com/global/sustainability/environment/take-back-recycling>.

Note sulle proprietà di impermeabilità

Questo prodotto è resistente ad acqua e polvere in conformità con la valutazione Ingress Protection IP67*.

* La valutazione IP67 garantisce che il prodotto continuerà a funzionare anche se viene immerso in un serbatoio di acqua di rubinetto a temperatura ambiente per 30 minuti fino alla profondità di 1 metro.

Evitare di esporre il prodotto ad ambienti con eccessiva polvere o umidità. Non utilizzare il prodotto nei seguenti ambienti.



Non immergere il prodotto in agenti chimici liquidi (come il sapone).



Non immergere il prodotto in acqua salata o acqua di mare.



Non immergere il prodotto in acqua calda.



Non nuotare portando il prodotto in acqua.



Non utilizzare il prodotto sott'acqua.



Non poggiare il prodotto direttamente su sabbia (ad esempio in spiaggia) o fango.

- Una volta bagnato il prodotto, l'acqua potrebbe ristagnare negli spazi vuoti dell'unità principale. Scuotere bene il prodotto per far asciugare l'acqua.
- Anche dopo aver fatto scolare l'acqua, le parti interne potrebbero comunque restare bagnate. Sebbene il prodotto possa essere utilizzato, non posizionarlo accanto ad oggetti che non devono entrare in contatto con acqua. Non bagnare i vestiti, la borsa o gli oggetti in essa contenuti.
- Asciugare l'acqua se l'attivazione vocale non funziona in modo appropriato a causa di un ristagno di acqua nel microfono.
- Non usare il prodotto in luoghi in cui potrebbe essere raggiunto da schizzi di acqua ad alta pressione (es. vicino a un rubinetto o una doccia), né immergerlo in acqua per periodi di tempo prolungati, poiché il prodotto non è progettato per sopportare un'alta pressione d'acqua.
- Questo prodotto è sensibile alle scosse elettriche. Non lasciar cadere o sottoporre a scosse il prodotto, poiché ciò potrebbe danneggiare o deformare l'unità centrale provocando perdita d'acqua.

Pacemaker e altri dispositivi medicali

Chi porta un pacemaker deve:

- SEMPRE tenere il prodotto a più di quindici (15) centimetri dal proprio pacemaker quando il prodotto è ACCESO.
- Evitare di conservare il prodotto nel taschino sul petto.
- Usare il polso opposto a dove si trova il pacemaker per ridurre al minimo l'eventuale interferenza RF.
- SPEGNERE immediatamente il prodotto se viene indicata una qualsiasi interferenza in corso.

Se si usa un altro dispositivo medicale personale, consultare il medico o il

produttore per stabilire se il prodotto è adeguatamente protetto contro l'energia in radiofrequenza esterna.

Suggerimenti per l'utilizzo del Bluetooth e del Wi-Fi sull'orologio

- Quando si connette il prodotto ad altri dispositivi mobili, tali dispositivi devono essere posizionati a breve distanza l'uno dall'altro. In caso contrario, l'operazione potrebbe non avvenire in modo corretto o essere disturbata, a seconda dell'ambiente d'uso.
- In uno spazio aperto, la portata delle comunicazioni Bluetooth è normalmente di circa 10 metri. Tale intervallo può variare in base all'ambiente d'uso.
- Non frapporre ostacoli tra il prodotto e i dispositivi connessi. Il segnale in entrata o in uscita può indebolirsi a causa del corpo dell'utente, della presenza di muri, angoli oppure ostacoli. Prediligere l'uso in ambienti privi di ostacoli.
- Quando si utilizza una connessione Wi-Fi, l'orologio può ricevere notifiche dal dispositivo anche se il Bluetooth non è disponibile.
- L'orologio ricerca e si connette alla rete Wi-Fi più vicina sulla base dell'elenco Wi-Fi registrato sul telefono.

Suggerimenti per l'uso del display

- Non lasciare visualizzate sul display immagini fisse per lunghi periodi di tempo. Ciò potrebbe causare effetti di ritenzione dell'immagine o macchie sullo schermo.
- Le applicazioni che visualizzano la stessa schermata per più di 10 minuti sono sconsigliate, poiché eventuali danni allo schermo non sono coperti dalla garanzia.

Esposizione all'energia elettromagnetica a radiofrequenze (RF)

Informazioni sull'esposizione alle onde radio e sulla SAR (Specific Absorption Rate)

Questo prodotto è stato progettato in conformità con i requisiti di sicurezza applicabili per l'esposizione alle onde radio. Tali requisiti si basano su precise indicazioni scientifiche che definiscono, tra l'altro, i margini di sicurezza necessari per salvaguardare tutte le persone, indipendentemente dall'età e dalle condizioni di salute.

- Le indicazioni sull'esposizione alle onde radio fanno riferimento a un'unità di misura detta SAR, acronimo per Specific Absorption Rate. I test relativi ai valori SAR (tasso di assorbimento specifico) sono stati condotti mediante metodi standardizzati di trasmissione telefonica al massimo livello di alimentazione certificato, con tutte le bande di frequenza utilizzate.
- Anche se si possono riscontrare differenze tra i livelli SAR nei vari modelli di prodotti LG, questi sono comunque stati progettati con un'attenzione particolare alle normative vigenti sull'esposizione alle onde radio.
- Il limite SAR raccomandato dalla Commissione internazionale per la protezione dalle radiazioni non ionizzanti (ICNIRP) è di 2 W/kg in media per 10 g di tessuto per il tasso di assorbimento dell'area della bocca o di 4 W/kg in media per 10 g di tessuto per il tasso di assorbimento dell'area degli arti.
- Il valore massimo SAR registrato per questo modello di prodotto durante il test per l'utilizzo accanto alla bocca (faccia) è di 0,572 W/kg (10 g), mentre è di 2,860 W/kg (10 g) per l'utilizzo accanto agli arti (polso).
- Questo dispositivo è stato testato per operazioni tipiche di usura articolare (polso), a una distanza di 0 cm tra il corpo dell'utente (polso) e la parte posteriore del dispositivo. Inoltre, questo dispositivo è stato testato per operazioni tipiche di utilizzo accanto alla bocca (faccia), con la parte anteriore del dispositivo posta a 1 cm dalla bocca dell'utente (faccia). Per garantire la conformità ai requisiti SAR R&TTE, stabilire una distanza minima di 1 cm per le operazioni tipiche di utilizzo accanto alla bocca (viso).



Funzioni di base

Accessori

Di seguito sono riportati gli accessori disponibili per il dispositivo.

- Caricabatterie da viaggio
- Guida di avvio rapido
- Cavo di ricarica magnetico
- Strumento di apertura del coperchio della SIM

NOTA

- Si raccomanda di utilizzare solo accessori opzionali prodotti da LG. Gli elementi forniti sono progettati esclusivamente per questo dispositivo e potrebbero non essere compatibile con altri dispositivi.
- Gli elementi forniti con il dispositivo e gli eventuali accessori disponibili possono variare da regione a regione e in base al provider di servizi.

Struttura dell'orologio

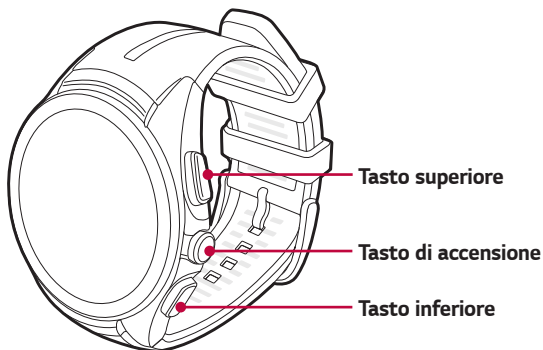

NOTA

- Lo schermo a sfioramento non deve entrare in contatto con altri dispositivi elettrici. Le scariche elettrostatiche possono causare il malfunzionamento dello schermo touch.

<p>Tasto di accensione</p>	<p>Accensione dell'orologio:</p> <ul style="list-style-type: none"> · Tenere premuto per un secondo per accendere lo schermo. In caso di mancata accensione, tenere premuto per alcuni secondi fino a quando non viene visualizzato il logo LG. <p>Quando la luminosità dello schermo è attenuata:</p> <ul style="list-style-type: none"> · Premere una volta per riattivare lo schermo. <p>Quando il dispositivo è inattivo:</p> <ul style="list-style-type: none"> · Premere per aprire la schermata Applicazioni quando si è nella schermata home dell'orologio. · Premere per tornare alla schermata precedente quando si è in un'altra schermata. · Tenere premuto per un secondo per utilizzare i comandi vocali. <p>Se lo schermo si blocca:</p> <ul style="list-style-type: none"> · Tenere premuto per più di 10 secondi fino a quando non viene visualizzato il logo LG per riavviare l'orologio.
<p>Tasto superiore e Tasto inferiore</p>	<p>Quando la schermata home dell'orologio è attiva:</p> <ul style="list-style-type: none"> · Premere il Tasto superiore per avviare l'app Allenamento con Fit. · Premere il Tasto inferiore per personalizzarlo. <p>Durante una chiamata:</p> <ul style="list-style-type: none"> · Premere per controllare il volume.

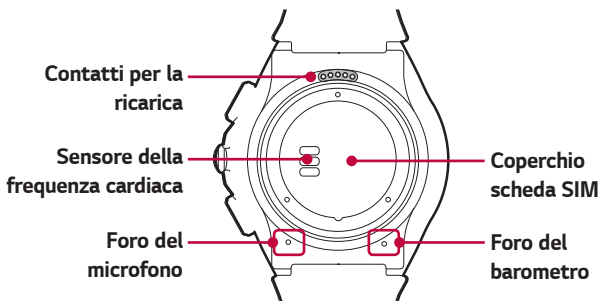

⚠ ATTENZIONE

- Non chiudere né esercitare pressione con un oggetto appuntito sul foro che si trova nella parte inferiore del dispositivo. Ciò potrebbe causare un malfunzionamento del dispositivo.
- Eventuali danni al barometro o al microfono derivanti da incidenti, utilizzo improprio, manomissioni o altre ragioni non dipendenti da materiali difettosi o difetti di fabbricazione possono comportare l'annullamento della garanzia limitata.

⚠ ATTENZIONE: prima di indossare il cinturino

- Applicare un'eccessiva forza sul cinturino dell'orologio può comportarne la rottura.

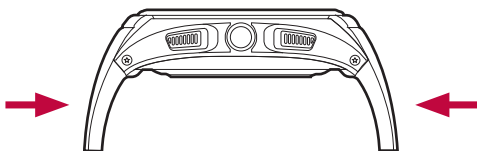

Ricarica dell'orologio

Prima di utilizzare l'orologio per la prima volta, è necessario effettuare la ricarica della batteria. Per ricaricare la batteria del dispositivo, usare il cavo di ricarica incluso.

È anche possibile caricare la batteria del dispositivo con un computer. È sufficiente collegare il computer con il cavo di ricarica USB in dotazione con l'orologio.

NOTA

- Quando la carica della batteria sta per esaurirsi, l'icona della batteria viene visualizzata vuota. Se la batteria è completamente scarica, l'orologio non può essere acceso immediatamente dopo aver collegato il caricabatterie. Lasciare la batteria scarica in carica per alcuni minuti prima di accendere il dispositivo. Alcune funzioni non sono disponibili durante la carica della batteria.

ATTENZIONE: corrosione dei contatti per la ricarica

- L'esposizione al sudore o ad altre sostanze estranee durante l'uso del prodotto può provocare la corrosione dei contatti durante la carica. Per impedire che ciò accada, pulire il prodotto con un panno prima di ricaricarlo.

1 Individuare i contatti per la ricarica sull'orologio e sul cavo apposito.



NOTA

- Il cavo di ricarica è progettato per essere utilizzato esclusivamente con l'orologio e non è compatibile con altri dispositivi.

- 2 Posizionare l'orologio sul cavo di ricarica e assicurarsi che i contatti per la ricarica siano rivolti l'uno verso l'altro.

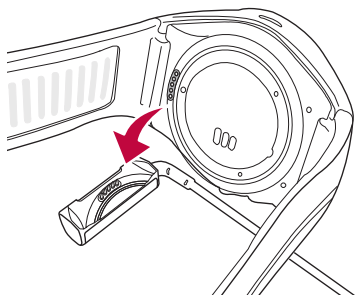

- 3 Collegare il cavo di ricarica a una presa di corrente e posizionare l'orologio su di esso. Se l'orologio è spento si accenderà automaticamente.

 **NOTA**

- Accertarsi che l'orologio sia ben collegato al cavo di ricarica prima di collegare quest'ultimo a un caricabatterie da viaggio o a un PC.
- 4 Dopo aver collegato il cavo di ricarica a una presa di corrente, viene visualizzata una schermata come quella riportata di seguito mentre l'orologio è in carica. È possibile verificare la percentuale di carica residua della batteria e l'ora. Trascinare verso destra per tornare al quadrante dell'orologio.

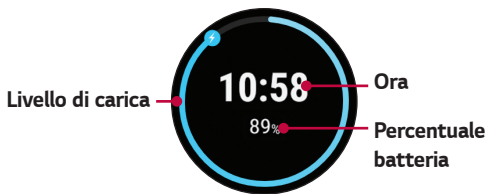

- 5 Quando la batteria dell'orologio è completamente carica, scollegare il dispositivo dal cavo di ricarica.
- 6 Il cavo di ricarica è dotato di un magnete interno. Non lasciare oggetti metallici nelle vicinanze quando il cavo è separato dall'orologio. Il contatto con in metallo può danneggiare il caricabatterie da viaggio o il PC.

NOTA

- Lo schermo touch potrebbe non funzionare se l'alimentazione dell'orologio non è stabile durante la ricarica.
- L'orologio potrebbe surriscaldarsi mentre è in carica. Questo è normale. Se la batteria si riscalda più del solito, scollegare il caricabatteria.

Se lo schermo si blocca

Se il dispositivo si blocca e smette di funzionare, tenere premuto il **Tasto di accensione** per almeno 10 secondi finché non si riavvia il dispositivo e viene visualizzata la schermata del logo LG.

Installazione della scheda SIM

NOTA

- Spegnerne il dispositivo prima di inserire o rimuovere la scheda SIM.
- Non applicare eccessiva forza nella rotazione del coperchio della SIM con l'apposito strumento.

- 1 Aprire il coperchio della SIM utilizzando lo strumento apposito come mostrato nell'immagine di seguito. Allineare il dispositivo di apertura del coperchio della SIM al foro situato nella parte inferiore del dispositivo, quindi ruotarlo in senso antiorario fino a quando l'indicatore di direzione del coperchio della scheda SIM non raggiunge la posizione di sblocco.

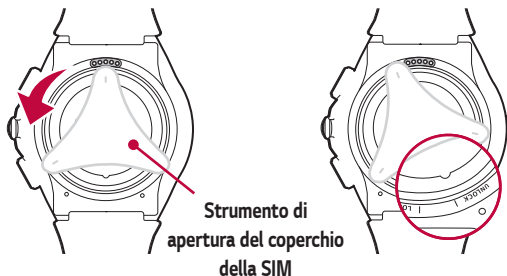

- 2** Per rimuovere il coperchio della scheda SIM, tenere saldamente in mano il dispositivo. Premere lo spigolo esterno del coperchio della SIM dopo aver rimosso lo strumento di apertura; il coperchio si solleverà sul lato opposto. Sollevare quindi il coperchio della scheda SIM con l'altra mano come mostrato nell'immagine di seguito.

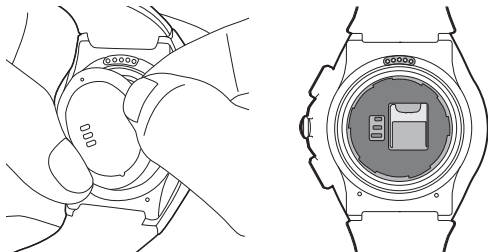

- 3** Fare scorrere la scheda Nano SIM nello slot della scheda SIM, come indicato nell'immagine. Assicurarsi che i contatti dorati presenti sulla scheda siano rivolti verso il basso.

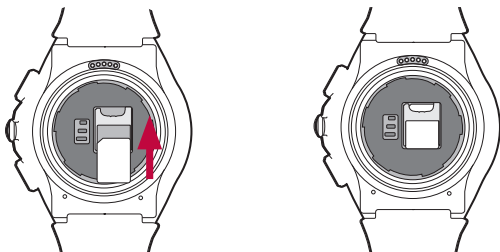

- 4 Chiudere il coperchio della scheda SIM utilizzando lo strumento apposito, come mostrato nell'immagine di seguito. Allineare il dispositivo di apertura del coperchio della SIM al foro situato nella parte inferiore del dispositivo, quindi ruotarlo in senso orario fino a quando l'indicatore di direzione del coperchio della scheda SIM non raggiunge la posizione di blocco.

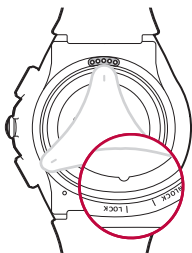
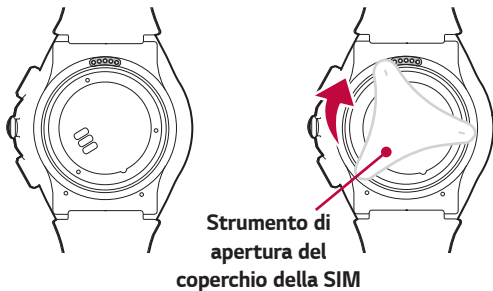

 **NOTA**

- L'utilizzo di materiali estranei sulla guarnizione del coperchio della SIM o sul coperchio stesso può compromettere le proprietà di impermeabilità. Accertarsi di pulire o rimuovere eventuali corpi estranei.

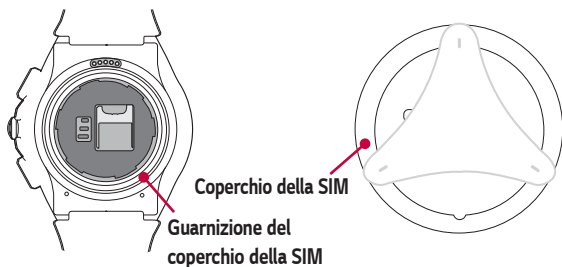

Sblocco della scheda SIM

Se si inserisce la scheda SIM con PIN di blocco, è necessario immettere il codice di sblocco. Se il PIN della scheda SIM è disattivato, ignorare questa sezione.

- 1 Dopo l'accensione dell'orologio, scorrere dal basso verso l'alto sullo schermo per visualizzare la schermata di blocco della SIM.
- 2 Toccare la schermata di blocco della SIM per immettere il codice di sblocco.
- 3 Immettere il suddetto codice.

Accensione e spegnimento dell'orologio

Accensione dell'orologio

Per accendere l'orologio tenere premuto il **Tasto di accensione** (sul lato destro del dispositivo) per alcuni secondi. Lo schermo si illumina e compare il logo LG.

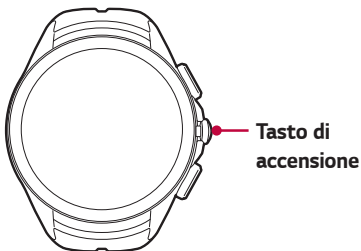

Spegnimento dell'orologio

- 1 Tenere premuto il **Tasto di accensione** fino alla visualizzazione dell'elenco applicazioni.
- 2 Sfiocare **Impostazioni** > **Sistema** > **Spegni**.
- 3 Quando viene visualizzato il messaggio **Spegni: Confermi?**, toccare .

Connessione a un altro dispositivo mobile

Se si desidera collegare l'orologio a un altro dispositivo, è necessario ripristinare le impostazioni del dispositivo.

Ripristino dell'orologio

Questa impostazione consente di annullare l'associazione tra l'orologio e il telefono, ripristinare le impostazioni predefinite dell'orologio ed eliminare tutti i dati personali.

- 1 Tenere premuto il **Tasto di accensione** fino alla visualizzazione dell'elenco applicazioni.
- 2 Toccare **Impostazioni** > **Sistema** > **Disconnetti e reimposta**. Viene richiesto di confermare l'operazione.
- 3 Sfiare ☺.
 - L'orologio può connettersi a un solo dispositivo mobile alla volta.
 - L'annullamento dell'associazione con il telefono implica la cancellazione di tutti i dati personali dalla memoria dell'orologio. Al termine della procedura, sarà pronto per la connessione a un altro dispositivo mobile.

Suggerimenti per lo schermo touch

Di seguito, vengono forniti alcuni suggerimenti su come utilizzare l'orologio.

- **Sfiare o toccare** – Con un'unica pressione del dito è possibile selezionare elementi, collegamenti, collegamenti rapidi e lettere sulla tastiera su schermo.
- **Toccare e tenere premuto** – Toccare e tenere premuto un elemento sullo schermo sfiorandolo senza sollevare il dito finché non viene eseguita l'azione.

- **Scorrere o far scorrere** - Per spostarsi da una schermata all'altra o scorrere lungo la schermata, muovere rapidamente il dito attraverso la superficie dello schermo, senza fermarsi dal momento del contatto.



Sfiorare o toccare



Toccare e tenere premuto



Scorrere o far scorrere

Indossare l'orologio

Precauzioni per l'impermeabilità

L'orologio è stato sottoposto a test in un ambiente controllato ed è risultato resistente all'acqua e alla polvere in determinate circostanze (rispetta i requisiti del grado di protezione IP67 specificati dallo standard internazionale IEC 60529 - Gradi di protezione per gli involucri [Codice IP]; condizioni dei test: 15 °C/59 °F ~ 35 °C/95 °F, 86 - 106 kPa, 1 metro, per 30 minuti). Ciò nonostante, il dispositivo non è completamente resistente ai danni causati dall'acqua.

- L'orologio non deve essere immerso in acqua a una profondità superiore a 1 metro e non deve restare immerso per più di 30 minuti.
- Il dispositivo non deve essere esposto **ad acqua ad alta pressione**, come quella delle onde del mare o di una cascata.
- Se l'orologio o le mani si bagnano, asciugarli accuratamente prima di toccare il dispositivo.
- Il dispositivo non deve essere esposto ad **acqua salata, ionizzata o ad acqua e sapone**.

- Le caratteristiche di resistenza all'acqua e alla polvere dell'orologio possono risultare compromesse in seguito a **una caduta o un urto**.
- Se l'orologio si bagna, utilizzare un panno morbido e pulito per asciugarlo accuratamente.
- Lo schermo a sfioramento e altre funzioni potrebbero non funzionare correttamente **se il dispositivo viene usato in acqua o altri liquidi**.
- **Se l'orologio è stato immerso in acqua o se il microfono o l'altoparlante si sono bagnati**, la qualità audio delle chiamate potrebbe risentirne. Strofinare il microfono o l'altoparlante con un panno asciutto per assicurarsi che siano puliti e asciutti.

Precauzioni contro il surriscaldamento del prodotto

Il surriscaldamento del prodotto oltre una certa temperatura comporterà un avviso per evitare la rottura del dispositivo, irritazioni o lesioni della pelle, la fuoriuscita di sostanze dalla batteria, ecc. Un ulteriore innalzamento della temperatura causerà lo spegnimento del prodotto. Interrompere l'utilizzo del dispositivo se si avvertono disturbi legati al surriscaldamento dello stesso.

Sensore della frequenza cardiaca

Indossare l'orologio al polso in modo corretto prima di misurare la frequenza cardiaca.

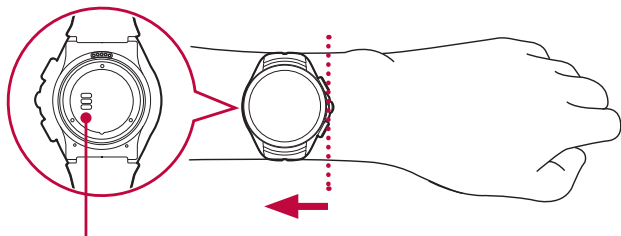

Sensore della frequenza cardiaca

NOTA

- Se il cinturino non è ben stretto o si verifica un movimento eccessivo, le misurazioni potrebbero non essere accurate.
- Non guardare mai direttamente la luce del sensore della frequenza cardiaca per evitare danni agli occhi.
- La dispersione di luce può comportare misurazioni imprecise. Indossare il dispositivo in modo che non tocchi l'osso del polso durante le misurazioni.

Ottenere misurazioni accurate

I valori della frequenza cardiaca possono essere inesatti a seconda delle condizioni e dell'ambiente circostante. Seguire queste indicazioni per ottenere misurazioni della frequenza cardiaca più accurate:

- Non misurare la frequenza cardiaca dopo aver fumato o consumato alcol. Il fumo e/o il consumo di alcol possono influire sulla frequenza cardiaca.
- Non effettuare le misurazioni della frequenza cardiaca a basse temperature. In alternativa, riscaldarsi prima di misurare la frequenza cardiaca.
- Gli utenti che hanno il polso sottile potrebbero constatare che le misurazioni della frequenza cardiaca non sono accurate.
- Per la misurazione della pulsazioni in funzione di esercizi fisici, effettuare la misurazione da seduti e in condizioni di tranquillità prima dell'allenamento, quindi procedere con l'attività.
- Se la misurazione differisce significativamente dai valori previsti, rilassarsi ed effettuarla nuovamente dopo 30 minuti.
- Confermare il numero di battiti calcolando la media di circa 5 ripetizioni della misurazione.
- Parlare, sbadigliare o inspirare profondamente durante la misurazione può comportare la restituzione di valori imprecisi.

- La riflessione della luce potrebbe variare in base alla circolazione, la pressione del sangue o alle condizioni della pelle, con una conseguente possibile inaccuratezza delle misurazioni.
- Se la riflessione della luce viene bloccata dalla peluria sul corpo o da altri elementi, le misurazioni ottenute potrebbero risultare imprecise.
- Se il sensore della frequenza cardiaca è sporco, pulirlo e rieseguire la procedura per ricavare una misurazione più accurata.



Connessione dell'orologio a un dispositivo mobile

Configurazione del dispositivo complementare

Prima dell'accoppiamento, effettuare le seguenti operazioni per configurare il dispositivo complementare da accoppiare con l'orologio.

- 1 Assicurarsi che sul dispositivo complementare sia installato Android™ 4.3 o iOS 9+ e che sia supportato il Bluetooth®.
 - Se sul dispositivo complementare non è installato Android 4.3 o iOS 9+, contattare il produttore per verificare se è disponibile un aggiornamento software.
- 2 Assicurarsi che il dispositivo complementare supporti Android Wear™.
 - Per scoprirlo, visitare il sito <http://g.co/WearCheck> dal dispositivo complementare.
- 3 Attivare la funzionalità Bluetooth sul dispositivo complementare, se non è già attiva.
- 4 Assicurarsi che il dispositivo complementare sia posizionato accanto all'orologio.
- 5 Sul dispositivo complementare, scaricare e installare l'app **Android Wear**  dal **Play Store** o dall'**App Store**. Se **Android Wear**  è già installato sul dispositivo complementare, assicurarsi di disporre della versione più recente.

NOTA

- La procedura di configurazione può richiedere più di 20 minuti, a seconda della connessione di rete.

Accoppiamento dell'orologio con il dispositivo complementare

Fase 1. Effettuare le seguenti operazioni sull'orologio.

- 1 Accendere l'orologio e sfiorare lo schermo per iniziare.
- 2 Toccare una lingua.
- 3 Scorrere verso l'alto e seguire le istruzioni visualizzate sullo schermo, finché non viene visualizzato il nome dell'orologio.

Fase 2. Effettuare le seguenti operazioni sul dispositivo complementare.

- 1 Aprire l'app **Android Wear**  sul dispositivo complementare.
- 2 Sul dispositivo complementare verrà visualizzato un elenco dei dispositivi nelle vicinanze. Toccare il nome del proprio orologio.
- 3 Verrà visualizzata una passkey sul dispositivo complementare e sull'orologio. Verificare che i codici corrispondano.
- 4 Sfioccare ACCOPPIA sul dispositivo complementare per avviare il processo di accoppiamento.

Fase 3. Effettuare le seguenti operazioni per accoppiare l'orologio con il dispositivo complementare.

- 1 Al termine dell'accoppiamento, sull'orologio viene visualizzato un messaggio di conferma. Questa operazione può richiedere alcuni minuti.
- 2 Seguire le istruzioni visualizzate per completare la configurazione iniziale.
- 3 Quando l'orologio completa la connessione con il dispositivo complementare, è possibile copiare gli account Google del dispositivo complementare sull'orologio.

NOTA

- La copia di un account Google nell'orologio consente di scaricare nuove app con il Play Store.
- Una volta completata la configurazione iniziale, verrà visualizzata la notifica di un tutorial. Seguire gli avvisi del tutorial prima di usare l'orologio.

Connessione a un altro dispositivo complementare

L'orologio può connettersi a un solo dispositivo complementare alla volta. Se si desidera connettere l'orologio a un altro dispositivo complementare, è necessario reimpostare l'orologio utilizzando l'impostazione **Disconnetti e reimposta** sull'orologio.

Annullamento dell'accoppiamento e ripristino dell'orologio

Questa impostazione consente di annullare l'accoppiamento dell'orologio con il dispositivo complementare, ripristinare le impostazioni dell'orologio ai valori predefiniti di fabbrica ed eliminare tutti i suoi dati.

- 1 Premere il **Tasto di accensione** per aprire la schermata Applicazioni
- 2 Sfiare **Impostazioni** > **Sistema** > **Disconnetti e reimposta**.
- 3 Quando richiesto, sfiorare ☑ per confermare.
- 4 Connettere l'orologio a un altro dispositivo.

ATTENZIONE

- Il ripristino di fabbrica cancella tutti i dati dalla memoria dell'orologio e tutti i dati dell'orologio dal dispositivo complementare. Al termine del ripristino, l'orologio sarà pronto per la connessione a un altro dispositivo complementare.



Utilizzo dell'orologio

Avviare il quadrante dell'orologio (dove viene visualizzata l'ora)

Riattivare l'orologio. Se la luminosità dello schermo dell'orologio è attenuata, è possibile attivare l'orologio effettuando una delle seguenti operazioni:

- Toccare lo schermo.
- Ruotare il polso in modo che il quadrante dell'orologio sia rivolto verso l'alto.
- Premere il **Tasto di accensione** sull'orologio.

Attenuare rapidamente la luminosità dello schermo

- Premere il palmo della mano sullo schermo fino a farlo vibrare. Questa operazione attenerà la luminosità del quadrante dell'orologio.

Modifica del quadrante dell'orologio

È possibile aggiungere altri quadranti e personalizzare l'orologio in base al proprio stile.

- 1 Nella schermata home dell'orologio, scorrere verso sinistra o destra fino all'ultima schermata, quindi sfiorare **Aggiungi altri quadranti** .
- 2 Sfiore il quadrante desiderato per aggiungerlo ai preferiti.
- 3 Una volta aggiunto il quadrante dell'orologio ai preferiti, è possibile scorrere lo schermo a destra o a sinistra per sfogliare i design, quindi sfiorare quello che si desidera scegliere.

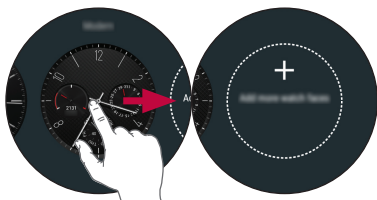

NOTA

- È anche possibile modificare e scaricare i quadranti dell'orologio tramite l'app Play Store sull'orologio.

Personalizzare il menu della schermata home

- 1 Toccare e tenere premuta la schermata home dell'orologio per un secondo.

OPPURE

Scorrere verso sinistra o destra nella schermata home dell'orologio e sfiorare **Personalizza** .

- 2 Sfiore **Dati** per personalizzare i collegamenti e il layout del quadrante dell'orologio visualizzati sulla schermata home dell'orologio.

NOTA

- Per personalizzare i collegamenti, sfiorare il collegamento da rimuovere e selezionare l'elemento desiderato.

Schede di notifica

Molte delle notifiche visualizzate sul dispositivo complementare compariranno anche sull'orologio. Tra queste, figurano le notifiche per le chiamate perse, gli SMS in arrivo, i promemoria degli eventi e molto altro. Le notifiche vengono visualizzate sotto forma di schede. Le anteprime delle schede vengono visualizzate nella parte inferiore della schermata home dell'orologio.

- Per vedere una scheda di notifica, scorrere il quadrante verso l'alto.
- Per vedere più schede, continuare a scorrere verso l'alto dalla parte inferiore dello schermo.



Schede di notifica

Scorrere verso l'alto sul quadrante per visualizzare le schede di notifica.

Trascinare verso l'alto per visualizzare altre notifiche.

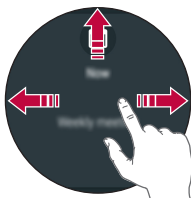



Scorrere verso

destra o sinistra per disattivare la scheda.

Blocco delle notifiche

Se si ricevono notifiche sul dispositivo complementare che non si desidera vedere sull'orologio, è possibile impedire la visualizzazione di notifiche di specifiche app sull'orologio.

- 1 Sul dispositivo complementare, aprire l'app **Android Wear** .
- 2 Sforare  > **Blocca notifiche app** > .
- 3 Toccare l'app che si desidera bloccare.

Gestione delle Impostazioni rapide

Per aprire le Impostazioni rapide, scorrere verso il basso nella schermata home dell'orologio.

Le Impostazioni rapide consentono di modificare in modo facile e veloce le impostazioni utilizzate di frequente.

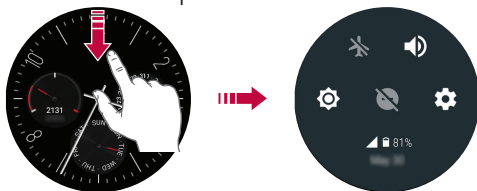

- **Modalità aereo** ✈️ : sfiorare la **Modalità aereo** per disconnettere tutte le reti e disattivare la connettività del dispositivo sull'orologio.
- **Modalità audio** 🔊 : toccare la **Modalità audio** per attivare l'audio per le notifiche.
- **Modalità luminosità** ⚙️ : toccare la **Modalità luminosità** per impostare il livello di luminosità per il display dell'orologio. Quando la **Modalità cinema** è attivata, il display dell'orologio non si illumina e le notifiche non vengono visualizzate.
- **Non disturbare** 🚫 : quando questa impostazione è attivata, l'orologio non visualizzerà notifiche e avvisi.
- **Impostazioni** ⚙️ : sfiorare **Impostazioni** per aprire l'app Impostazioni.

📌 NOTA

- Alcuni contenuti possono variare rispetto a quelli del dispositivo complementare a seconda della versione del sistema operativo.

Schermata Applicazioni

Nella schermata Applicazioni sono visualizzate le icone di tutte le applicazioni.

- Nella schermata home dell'orologio, premere il **Tasto di accensione** per aprire la schermata Applicazioni.
- Per aprire un'app nella schermata Applicazioni, sfiorare l'icona di un'app.

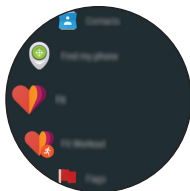

Deviazione chiamate

Questa funzione consente di inoltrare le chiamate all'orologio quando le chiamate in arrivo non ricevono risposta sul telefono cellulare.

Attivare la deviazione chiamate quando l'orologio è associato a un dispositivo GSM

- 1 Premere il **Tasto di accensione** per aprire la schermata Applicazioni, quindi sfiorare **Impostazioni** .
- 2 Nel menu **Impostazioni**, sfiorare **Connettività** > **Rete dati** > **Deviazione chiamate** > **Attiva deviazione chiamate** > **Richiedi attivazione**.

NOTA

- È inoltre possibile utilizzare l'app LG Call Forwarding per attivare la relativa funzione quando l'orologio è associato con un dispositivo GSM.
- La funzione di deviazione chiamate per l'orologio non è supportata da tutti i gestori. Contattare il proprio provider di servizi per informazioni sulle funzioni supportate.

ATTENZIONE

- In base al provider di servizi, potrebbe essere necessario registrarsi prima per il servizio di deviazione chiamate.
- Questa funzione potrebbe non essere disponibile in base alle condizioni di rete. Verificare con il proprio provider di servizi eventuali problemi.
- Per informazioni sul servizio di deviazione chiamate, contattare il proprio provider di servizi.

Chiamata

Per aprire l'app Telefono

Aprire la schermata Applicazioni e sfiorare **Telefono**.

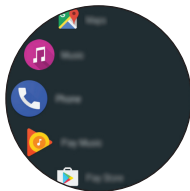

NOTA

- Se si imposta l'opzione "Riproduci audio telefono sull'orologio" nel menu Dispositivo Bluetooth in Impostazioni, sarà possibile ricevere le notifiche delle chiamate, accettare chiamate in arrivo ed effettuare chiamate in uscita sul dispositivo complementare tramite l'orologio (**Impostazioni** > **Connettività** > **Bluetooth** > **Riproduci sull'orologio le chiamate che arri...**).

Composizione di una chiamata

Per chiamare dal menu della vista Rubrica

- 1 Aprire la schermata Applicazioni e sfiorare **Telefono**.
- 2 Sfiore un contatto da chiamare.
- 3 È possibile scegliere di chiamare il contatto utilizzando l'orologio o il dispositivo complementare.



Per chiamare dal menu della vista Recenti

- 1 Aprire l'app **Telefono** e scorrere verso sinistra su **Contatti**.
- 2 Sfiocare una voce del registro chiamate per comporre il numero.
- 3 È possibile scegliere di chiamare il contatto utilizzando l'orologio o il dispositivo complementare.

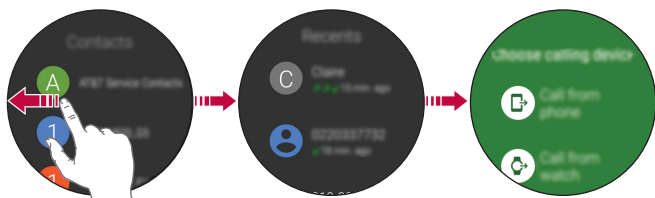

Per chiamare dal tastierino

- 1 Aprire l'app **Telefono** e scorrere verso sinistra finché non si raggiunge il tastierino.
- 2 Utilizzare il tastierino per inserire il numero da chiamare.
- 3 Sfiocare  (sul tastierino) per comporre il numero inserito.
- 4 È possibile scegliere di chiamare il contatto utilizzando l'orologio o il dispositivo complementare.

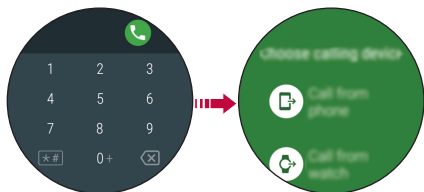

- Per comporre un numero internazionale, toccare e tenere premuto 0+ per inserire il simbolo più (+). Quindi, inserire il prefisso internazionale del paese, seguito dal numero di telefono completo.

Ricevere una chiamata

È possibile ricevere notifiche istantanee quando il dispositivo complementare riceve una chiamata. La notifica mostra il numero del chiamante e/o le informazioni del contatto sull'orologio e consente di accettare o rifiutare la chiamata.

- Per rispondere a una chiamata, sfiorare semplicemente ☺.
- Per terminare una chiamata, sfiorare semplicemente ☹.

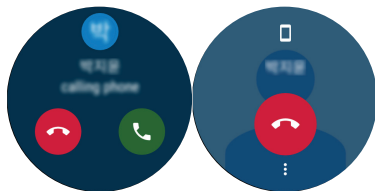

Google Fit

Google Fit aiuta ad allenarsi quando si cammina, si fa jogging o si va in bici. È possibile impostare obiettivi di fitness e registrare regolarmente i progressi compiuti.

Per aprire l'applicazione Google Fit

Aprire la schermata Applicazioni e sfiorare **Fit**.



NOTA

- Se si avverte una sensazione di fastidio durante l'utilizzo del dispositivo, smettere di utilizzarlo e rimuoverlo dal polso.
- Se il dispositivo si surriscalda, rimuoverlo finché non si raffredda.

Utilizzo dell'applicazione Google Fit

Configurazione del proprio obiettivo

- 1 Aprire l'applicazione **Fit** per personalizzare il proprio obiettivo.
- 2 Scorrere verso l'alto e sfiorare **Aggiungi obiettivo**  per impostare uno dei seguenti obiettivi preimpostati o per crearne uno proprio: **Fai 10.000 passi al giorno**, **Attività 30 min al giorno**, **Corsa 3 volte alla settimana**, **Passi**, **Distanza**, **Durata attività**, **Calorie**.

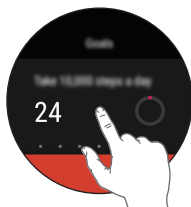

Visualizzazione del report dell'allenamento

Il registro dell'allenamento mostra la durata dell'attività, i passi, la distanza e le calorie attive.

- 1 Aprire l'applicazione **Fit** e scorrere verso l'alto per visualizzare il report dell'allenamento.
- 2 Sfiocare ciascuna opzione di obiettivo per visualizzare le informazioni sull'allenamento e un grafico che mostra i dati settimanali.



Misurazione della frequenza cardiaca

Per misurare più accuratamente la frequenza cardiaca con il dispositivo, indossare il dispositivo in modo che aderisca all'avambraccio appena sopra il polso. Vedere Uso del sensore della frequenza cardiaca per dettagli.

- 1 Aprire l'app **Fit** e scorrere verso l'alto finché non viene visualizzata la schermata della frequenza cardiaca.
- 2 Sfiocare **Misura**  per iniziare a misurare la frequenza cardiaca.
- 3 Per visualizzare la cronologia della frequenza cardiaca, scorrere verso l'alto dalla schermata corrispondente.

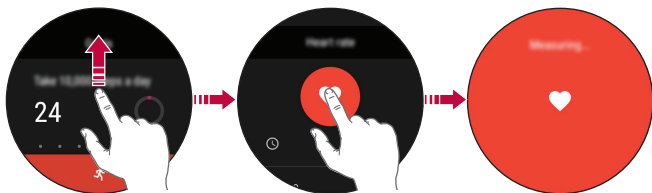

ATTENZIONE

- Non guardare mai direttamente la luce del sensore della frequenza cardiaca per evitare danni agli occhi.



Utilizzo dell'applicazione Allenamento con Fit

Aprire l'applicazione Allenamento con Fit

- 1 Aprire l'applicazione **Fit** e sfiorare **Allenamento con Fit** .

OPPURE

Premere il **Tasto superiore** sulla schermata home dell'orologio.

- 2 Sfiore la modalità di allenamento desiderata.
- 3 Sfiore **AVVIA** per iniziare a monitorare l'allenamento. L'orologio inizia a misurare la frequenza cardiaca.
 - Sfiore  per mettere in pausa o  per riprendere l'allenamento.
 - Sfiore  per completare l'allenamento e visualizzare il report dell'allenamento.



- 4 Restando sempre nella schermata dell'allenamento, scorrere verso l'alto e sfiorare  per cambiare le unità di misura visualizzate.

- Per cambiare le unità di misura visualizzate nella schermata dell'allenamento, sfiorare un'opzione finché non viene visualizzata l'opzione desiderata.

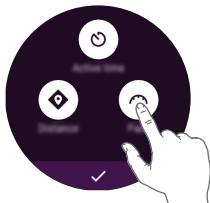

Apertura delle applicazioni installate sull'orologio

Nell'elenco delle applicazioni sono riportate tutte le applicazioni installate sull'orologio.

Scorrere verso l'alto per sfogliare l'elenco, quindi sfiorare un'applicazione per utilizzarla. L'applicazione installata più di recente viene visualizzata in cima all'elenco.

NOTA

- Le applicazioni predefinite presenti sul dispositivo sono soggette ad aggiornamenti. Il supporto per tali applicazioni può essere revocato senza preavviso. Per eventuali domande relative alle app preinstallate sul dispositivo, contattare un centro LG Service. Per le app installate dall'utente, contattare il provider del servizio di riferimento.
- La modifica del sistema operativo del dispositivo o l'installazione di software proveniente da fonti sconosciute può danneggiare il dispositivo e provocare il danneggiamento o la perdita dei dati. Tali azioni costituiscono una violazione dell'accordo di licenza LG e rendono nulla la garanzia.

Visualizzazione dell'elenco delle applicazioni

- 1 Se la luminosità dello schermo è attenuata, toccarlo per riattivare l'orologio.
- 2 Premere il **Tasto di accensione** per aprire la schermata Applicazioni.

Download di altre applicazioni

Dopo aver copiato gli account Google del dispositivo complementare nell'orologio, è possibile scaricare altre app da Google Play™ .

Per utilizzare le stesse applicazioni già installate sul dispositivo complementare, scaricarle di nuovo sull'orologio. È possibile scaricarle facilmente tramite la categoria delle applicazioni utilizzate in Google Play™ .

NOTA

- Le app del dispositivo, e le relative funzioni, possono variare a seconda del paese, della regione o delle specifiche hardware. LG non può essere ritenuta responsabile per eventuali problemi di prestazioni risultanti dall'utilizzo di applicazioni sviluppate da provider diversi da LG.
- LG non può essere ritenuta responsabile per problemi di prestazioni o incompatibilità derivanti dalla modifica delle impostazioni del registro di sistema o del software del sistema operativo.
- Se si cerca di personalizzare il sistema operativo, il dispositivo o le app potrebbero non funzionare correttamente.
- Software, audio, sfondi, immagini e altri contenuti multimediali forniti con il dispositivo vengono concessi in licenza per uso limitato. L'estrazione e l'utilizzo di questi materiali per scopi commerciali o altri scopi potrebbe costituire una violazione delle leggi sul copyright. L'utente è interamente responsabile dell'utilizzo illecito degli elementi multimediali.
- Per i servizi dati, ad esempio messaggi, caricamento, download, sincronizzazione automatica e servizi di localizzazione, possono essere applicati costi aggiuntivi. Per evitare costi aggiuntivi, selezionare un piano dati adatto alle proprie esigenze. Per ulteriori dettagli, contattare il proprio provider di servizi.
- Questo contenuto non è supportato nella versione iOS.



Attività che utilizzano il comando vocale

Uso dei comandi vocali sull'orologio

I comandi vocali sono integrati nell'orologio. È possibile porre domande e pronunciare delle operazioni da eseguire. È il proprio Google personale. Basta pronunciare "Ok Google" o tenere premuto il **Tasto di accensione** finché non viene visualizzato **Parla ora**.

NOTA

- Per utilizzare i comandi vocali è necessaria una connessione dati o Wi-Fi sul dispositivo complementare e i due dispositivi devono trovarsi nell'area di copertura del Bluetooth.
- Questa funzione potrebbe variare o non essere supportata a seconda dell'area, delle lingue o dei dispositivi accoppiati.

Scrittura o visualizzazione di una nota

È possibile richiedere le azioni vocali per creare una nota o visualizzare note esistenti.

- 1 Se la luminosità dello schermo è attenuata, toccarlo per riattivare l'orologio.
- 2 Nella schermata home dell'orologio, pronunciare "Ok Google" oppure tenere premuto il **Tasto di accensione** finché non viene visualizzato **Parla ora**.
- 3 Pronunciare "**Scrivi una nota**".
- 4 Pronunciare la nota quando viene richiesto (ad es. "Prova il nuovo ristorante di Piazza Navona"). La nota viene automaticamente salvata dopo alcuni secondi. Sfiurare (⊗) per annullare senza salvare.

Se si installano due o più app di creazione note sul dispositivo complementare, selezionare l'app da utilizzare, che diventerà l'app predefinita per le note future.

NOTA

Se è installato Google Keep sul dispositivo complementare:

- L'app converte in testo le parole pronunciate. Dopo aver pronunciato il testo, la nota viene salvata in Google Keep sul dispositivo mobile.
- Per visualizzare e modificare le note, aprire l'applicazione sul dispositivo mobile.

Impostazione di un promemoria

È possibile utilizzare i comandi vocali per impostare un promemoria. Quando è impostato un promemoria, viene visualizzata una scheda nel momento in cui questo inizia.

- 1 Se la luminosità dello schermo è attenuata, toccarlo per riattivare l'orologio.
- 2 Nella schermata home dell'orologio, pronunciare "**Ok Google**" oppure tenere premuto il **Tasto di accensione** finché non viene visualizzato **Parla ora**.
- 3 Pronunciare "**Ricordami**".
- 4 Completare il promemoria quando richiesto. Il promemoria viene automaticamente salvato dopo alcuni secondi (sfiorare  prima della fine del salvataggio per annullare l'operazione).

Visualizzazione del conteggio dei passi

È possibile visualizzare l'obiettivo di conteggio dei passi, il numero di passi fatti nel giorno corrente e il numero di passi fatti ogni giorno durante l'ultima settimana, così come viene misurato dall'app Fit.

- 1 Se la luminosità dello schermo è attenuata, toccarlo per riattivare l'orologio.
- 2 Nella schermata home dell'orologio, pronunciare "**Ok Google**" oppure tenere premuto il **Tasto di accensione** finché non viene visualizzato **Parla ora**.
- 3 Dire "**Mostra i miei passi**". Verranno visualizzate le informazioni relative al conteggio dei passi effettuati in data odierna.

Uso del sensore della frequenza cardiaca

È possibile utilizzare l'app Frequenza cardiaca per misurare e registrare la propria frequenza cardiaca in un determinato momento.

NOTA

- La funzione di misurazione della frequenza cardiaca non deve essere utilizzata per diagnosi cliniche o mediche. Seguire le indicazioni riportate nelle sezioni **Misurazione della frequenza cardiaca** e **Come ottenere misurazioni accurate** per assicurarsi che le misurazioni della frequenza cardiaca siano accurate.

Misurare la frequenza cardiaca

Assicurarsi che l'orologio sia posizionato sul polso in modo corretto prima di misurare la frequenza cardiaca.

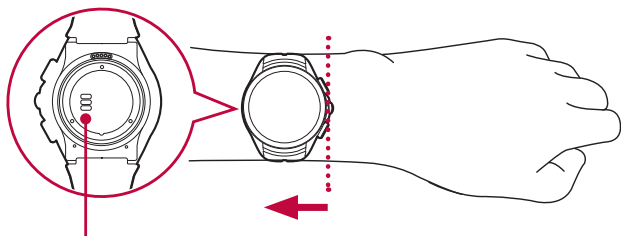

Sensore della frequenza cardiaca

- 1 Se la luminosità dello schermo è attenuata, toccarlo per riattivare l'orologio.
- 2 Nella schermata home dell'orologio, pronunciare "**Ok Google**" oppure tenere premuto il **Tasto di accensione** finché non viene visualizzato **Parla ora**.
- 3 Dire "**Mostra frequenza cardiaca**".
- 4 L'orologio inizierà a misurare la frequenza cardiaca, quindi questa verrà visualizzata.

NOTA

- Se si indossa l'orologio in modo scorretto o se ci si sposta eccessivamente, le misurazioni possono risultare imprecise.
- La dispersione di luce può comportare misurazioni imprecise. Non indossare il dispositivo in modo che sia direttamente sopra il polso durante le misurazioni.

ATTENZIONE

- Non guardare mai direttamente la luce del sensore della frequenza cardiaca per evitare danni agli occhi.

Come ottenere misurazioni accurate

I valori della frequenza cardiaca possono essere inesatti a seconda delle condizioni e dell'ambiente circostante. Seguire queste indicazioni per ottenere misurazioni della frequenza cardiaca più accurate:

- Non misurare la frequenza cardiaca dopo aver fumato o consumato alcol. Il fumo e/o il consumo di alcol possono influire sulla frequenza cardiaca.
- Non effettuare le misurazioni della frequenza cardiaca a basse temperature. In alternativa, riscaldarsi prima di misurare la frequenza cardiaca.
- Gli utenti che hanno il polso sottile potrebbero constatare che le misurazioni della frequenza cardiaca non sono accurate.
- Per la misurazione della pulsazioni in funzione di esercizi fisici, effettuare la misurazione da seduti e in condizioni di tranquillità prima dell'allenamento, quindi procedere con l'attività.
- Se la misurazione differisce significativamente dai valori previsti, rilassarsi ed effettuarla nuovamente dopo 30 minuti.
- Confermare le pulsazioni effettuando più misurazioni (circa 5 volte).
- Parlare, sbadigliare o inspirare profondamente durante la misurazione può comportare la restituzione di valori imprecisi.
- La circolazione, la pressione sanguigna o la condizione della pelle può influire sul processo di riflessione della luce e generare misurazioni non accurate.
- Se la riflessione della luce viene bloccata dalla peluria sul corpo o da altri elementi, le misurazioni ottenute potrebbero risultare imprecise.

- Se il sensore della frequenza cardiaca è sporco, pulirlo e rieseguire la procedura per ricavare una misurazione più accurata.
- L'orologio misura la frequenza cardiaca utilizzando un processo di riflessione della luce. La riflessione della luce può influire sulla capacità dell'orologio di misurare accuratamente la frequenza cardiaca.

Invio di un messaggio di testo

È possibile utilizzare i comandi vocali per l'invio di messaggi di testo mediante la voce. È anche possibile rispondere a qualsiasi scheda dei messaggi ricevuta sull'orologio.

Inviare un messaggio

- 1 Se la luminosità dello schermo è attenuata, toccarlo per riattivare l'orologio.
- 2 Nella schermata home dell'orologio, pronunciare "**Ok Google**" oppure tenere premuto il **Tasto di accensione** finché non viene visualizzato **Parla ora**.
- 3 Dire "**Invia un messaggio di testo**".
- 4 **A chi?** verrà visualizzato. Pronunciare il nome del contatto a cui si desidera inviare il messaggio. È anche possibile pronunciare un numero di cellulare per i numeri non salvati nell'Elenco contatti del dispositivo complementare.
- 5 Viene richiesto di pronunciare il messaggio da inviare. Pronunciare il proprio messaggio.
- 6 Sfiore (▶) per inviare il messaggio di testo (sfiore (⊗) per annullare l'operazione).

Rispondere a un messaggio

Quando si ricevono notifiche dei messaggi sul dispositivo complementare, sull'orologio vengono visualizzate le relative schede. Sfiurare la notifica e scorrere verso l'alto finché non viene visualizzato **Rispondi**. Sfiurare **Rispondi**, quindi pronunciare il messaggio o inserire emoticon oppure immettere il messaggio utilizzando la tastiera. Per inserire un'emoticon, come una faccina, nel messaggio, sfiorare 😊.

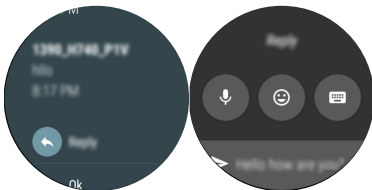

NOTA

- Questo contenuto non è supportato nella versione iOS.

Invio e lettura di e-mail

L'orologio può essere utilizzato per scrivere e leggere e-mail dal dispositivo complementare.

- 1 Se la luminosità dello schermo è attenuata, toccarlo per riattivare l'orologio.
- 2 Nella schermata home dell'orologio, pronunciare "**Ok Google**" oppure tenere premuto il **Tasto di accensione** finché non viene visualizzato **Parla ora**.
- 3 Pronunciare "**Invia e-mail**".
- 4 **A chi?** verrà visualizzato.
- 5 Pronunciare il nome del contatto (dall'elenco Rubrica del dispositivo complementare) a cui si desidera inviare un'e-mail. Se viene visualizzato un elenco, selezionare il contatto desiderato.

6 Viene richiesto di pronunciare il messaggio da inviare.

7 Sfiore (▶) per inviare l'e-mail (sfiore (⊗) per annullare l'operazione).

Rispondere a una e-mail

Durante la lettura di una scheda di notifica e-mail sull'orologio, scorrere la scheda verso l'alto per visualizzare le azioni che è possibile eseguire. Sfiore ⋮, selezionare **Rispondi** e pronunciare il messaggio, inserire emoticon o immettere il messaggio utilizzando la tastiera. Per inserire un'emoticon, come una faccina, nel messaggio, sfiorare una delle emoticon nella parte inferiore dello schermo. Sfiore (▶) per inviare l'e-mail (sfiore (⊗) per annullare l'operazione).

NOTA

- Questo contenuto non è supportato nella versione iOS.

Eliminare messaggi email

Durante la lettura di una scheda di notifica e-mail sull'orologio, scorrere la scheda verso l'alto e sfiorare **Elimina**.

Impostazione di un timer

È possibile utilizzare i comandi vocali per impostare un timer. Una volta impostato un timer, viene visualizzata una scheda con il conto alla rovescia.

- 1 Se la luminosità dello schermo è attenuata, toccarlo per riattivare l'orologio.
- 2 Nella schermata home dell'orologio, pronunciare "**Ok Google**" oppure tenere premuto il **Tasto di accensione** finché non viene visualizzato **Parla ora**.
- 3 Dire "**Imposta timer**".

Uso del Cronometro

Avviando il cronometro è possibile misurare il tempo trascorso.

- 1 Se la luminosità dello schermo è attenuata, toccarlo per riattivare l'orologio.
- 2 Nella schermata home dell'orologio, pronunciare "**Ok Google**" oppure tenere premuto il **Tasto di accensione** finché non viene visualizzato **Parla ora**.
- 3 Pronunciare "**Avvia cronometro**".
- 4 Per iniziare, sfiorare ►.

Impostazione di una sveglia

Sull'orologio è possibile impostare diverse sveglie separatamente dalle sveglie impostate sul dispositivo complementare. Le sveglie impostate sull'orologio non vengono trasferite sul dispositivo complementare, ma le sveglie attivate sul dispositivo complementare determineranno la visualizzazione sull'orologio di una relativa scheda (con vibrazione e suono, se impostati).



- 1 Se la luminosità dello schermo è attenuata, toccarlo per riattivare l'orologio.
- 2 Nella schermata home dell'orologio, pronunciare "**Ok Google**" oppure tenere premuto il **Tasto di accensione** finché non viene visualizzato **Parla ora**.
- 3 Pronunciare "**Imposta la sveglia**".

Gestione delle sveglie

È possibile visualizzare, modificare ed eliminare le sveglie impostate sull'orologio.

- 1 Se la luminosità dello schermo è attenuata, toccarlo per riattivare l'orologio.
- 2 Nella schermata home dell'orologio, pronunciare "**Ok Google**" oppure tenere premuto il **Tasto di accensione** finché non viene visualizzato **Parla ora**.
- 3 Pronunciare "**Mostra sveglie**".

NOTA

- Sfiocare  accanto a una sveglia per modificarla o eliminarla.
- Sfiocare  per impostare manualmente una sveglia.

A decorative graphic consisting of several groups of horizontal white lines of varying lengths, arranged in a descending staircase pattern from the top left towards the bottom right. The lines are set against a solid red background.

Utilizzo delle applicazioni

Nell'elenco delle applicazioni sono riportate le applicazioni presenti sull'orologio.

Utilizzare le applicazioni installate sull'orologio

- 1 Se la luminosità dello schermo è attenuata, toccarlo per riattivare l'orologio.
- 2 Premere il **Tasto di accensione** per aprire l'elenco Applicazioni.

Download di altre applicazioni





È possibile visualizzare un elenco delle applicazioni consigliate su **Play Store** .

Aprire l'applicazione **Android Wear**  per scaricare altre applicazioni sul telefono.

Telefono

Composizione di una chiamata

È possibile effettuare e ricevere chiamate direttamente dall'orologio. L'orologio può visualizzare il tastierino per digitare i numeri.



- 1 Premere il **Tasto di accensione** per aprire l'elenco Applicazioni, quindi toccare **Telefono** .
- 2 Scorrere verso sinistra fino a quando non viene visualizzato il tastierino numerico.
- 3 Immettere il numero utilizzando il telefono. Toccare il simbolo  per annullare l'operazione.
- 4 Dopo aver immesso il numero desiderato, sfiorare  per effettuare la chiamata.
- 5 Se si desidera riagganciare, premere il pulsante rosso .

NOTA

- È anche possibile effettuare una chiamata dall'elenco **Recenti** e dall'elenco **Contatti**.

Ricezione e rifiuto di una chiamata

Se si riceve una chiamata, è possibile accettarla o rifiutarla.

- Premere  per rispondere alla chiamata.
- Premere  per rifiutare la chiamata.

Visualizzare l'elenco contatti

È possibile visualizzare l'elenco contatti dall'orologio con la stessa semplicità di cui dispone il telefono.

- 1 Premere il **Tasto di accensione di accensione** per aprire l'elenco Applicazioni.
- 2 Eseguire l'app Rubrica.

Deviazione chiamate

Questa funzione consente di inoltrare le chiamate all'orologio utilizzando l'opzione **Deviazione chiamate**  quando le chiamate in arrivo non ricevono risposta sul telefono cellulare.

Attivare la deviazione chiamate quando l'orologio è associato a un dispositivo GSM

- 1 Premere il **Tasto di accensione di accensione** per aprire l'elenco Applicazioni, quindi toccare **Impostazioni** .
- 2 Nel menu **Impostazioni**, sfiorare **Connettività** > **Rete dati** > **Deviazione chiamate** > **Attiva deviazione chiamate** > **Richiedi attivazione**.

NOTA

- È inoltre possibile utilizzare l'app LG Deviazione chiamate per attivare la relativa funzione quando l'orologio è associato con un dispositivo GSM.

NOTA

- Le descrizioni, le immagini e le lingue supportate in questa guida potrebbero differire a causa degli aggiornamenti delle app.
- La funzione di deviazione chiamate per l'orologio non è supportata da tutti i gestori. Contattare il proprio provider di servizi per informazioni sulle funzioni supportate.



ATTENZIONE

- In base al provider di servizi, potrebbe essere necessario registrarsi prima per il servizio di deviazione chiamate.
- Questa funzione potrebbe non essere disponibile in base alle condizioni di rete. Verificare con il proprio provider di servizi eventuali problemi.
- Per informazioni sul servizio di deviazione chiamate, contattare il proprio provider di servizi.

Messaggi



È possibile inviare messaggi e rispondere a questi direttamente dall'orologio.

Inviare un messaggio

- 1 Premere il **Tasto di accensione** per aprire l'elenco Applicazioni, quindi toccare **Messaggi** .
- 2 Toccare **Nuovo messaggio** , quindi selezionare il contatto al quale si desidera inviare il messaggio.
- 3 Viene richiesto di pronunciare o selezionare i messaggi che si intende inviare.
- 4 Il messaggio viene inviato automaticamente.



Rispondere a un messaggio

È possibile ricevere le notifiche dei messaggi sul telefono o sull'orologio. Per visualizzare gli SMS sul telefono, installare Messenger. La presenza di Messenger sul telefono consente di rispondere a tutte le conversazioni di questo dispositivo dall'orologio.

- 1 Premere il **Tasto di accensione** per aprire l'elenco Applicazioni, quindi toccare **Messaggi** .
- 2 Selezionare il contatto desiderato quando viene visualizzato l'elenco contatti se sono presenti messaggi ricevuti.
- 3 Toccare  > **Rispondi**.
- 4 Pronunciare una risposta, inserire emoticon o inviare un messaggio preimpostato.

LG Health

L'app LG Health consente di gestire la propria salute e mantenersi in forma tenendo registri e confrontandosi con altre persone.

- 1 Premere il **Tasto di accensione** per aprire l'elenco Applicazioni, quindi toccare **LG Health** .
- 2 Per iniziare a utilizzare l'applicazione, immettere il proprio profilo e toccare .
- 3 Selezionare l'elemento desiderato. Utilizzare le seguenti opzioni per iniziare a tenere traccia delle proprie attività.
 - **Tracker:** selezionare tipologia e intensità di un esercizio per registrarlo o seguire un allenamento.
 - **Stress:** ricevere messaggi relativi al proprio indice di stress (punto 4) e guide dettagliate in merito. Stringere bene il cinturino dell'orologio al polso prima dell'utilizzo. (Tenerlo distanziato dall'osso del polso).
 - **Impostazioni:** accedere alle opzioni di LG Health tra cui Profilo, Unità di obiettivo, Obiettivo quotidiano, Unità, Notifica di esercizio, Layout di Tracker ed Elimina i dati. Visualizzare o modificare il profilo impostato al primo utilizzo. Eliminare i dati registrati in LG Health, come ad esempio i registri delle opzioni Tracker e Stress.

NOTA

- Questa funzione viene fornita per comodità. Utilizzarla solo per riferimento.

Utilizzare l'applicazione Google Fit

L'applicazione Fit consente di contare i passi e visualizzare la distanza percorsa a piedi. È anche possibile visualizzare le misurazioni della frequenza cardiaca.

Installando l'applicazione Google Fit sul telefono con cui è associato l'orologio Android Wear, è possibile sincronizzare i dati dei due dispositivi e utilizzare tutte le funzioni di Fit.

Premere il **Tasto di accensione** per aprire l'elenco Applicazioni, quindi toccare **Fit** .

Trascinare verso sinistra per visualizzare i dettagli.

Visualizzare il conteggio giornaliero dei passi

Pronunciare o utilizzare il menu per visualizzare il conteggio dei passi.

Pronunciare "**Ok Google**". Quando viene visualizzato il comando **Parla ora**, pronunciare "**Mostra i miei passi**" (consultare la sezione **Mostra i miei passi** per ulteriori informazioni).

OPPURE



Aprire l'applicazione **Fit** .

Controllare la frequenza cardiaca

Utilizzare la voce o il menu per controllare la frequenza cardiaca.

Pronunciare "**Ok Google**". Quando viene visualizzato il comando **Parla ora**, pronunciare "**Mostrami la frequenza cardiaca**" (consultare la sezione **Mostrami la frequenza cardiaca** per ulteriori informazioni).

OPPURE

- 1 Aprire l'applicazione **Fit**  e scorrere verso sinistra per visualizzare la frequenza cardiaca.
- 2 Scorrere verso l'alto per visualizzare la cronologia delle misurazioni della frequenza cardiaca o toccare  per misurare la frequenza cardiaca.



Impostazioni

Apertura del menu Impostazioni

Se la luminosità dello schermo è attenuata, toccarlo per riattivare l'orologio.

- Premere il **Tasto di accensione** per aprire la schermata Applicazioni, quindi sfiorare **Impostazioni** .

OPPURE

- Scorrere verso il basso nella schermata home dell'orologio, quindi sfiorare **Impostazioni** .

Schermo

In **Impostazioni** , sfiorare **Schermo**.

- **Cambia quadrante:** è possibile aggiungere altri quadranti e personalizzare l'orologio in base al proprio stile.
- **Regola luminosità:** è possibile impostare il livello di luminosità del display dell'orologio.
- **Dimensioni carattere:** è possibile impostare le dimensioni del carattere visualizzato sullo schermo dell'orologio.
- **Schermo sempre attivo:** quando non si utilizza l'orologio, lo schermo può essere impostato per mostrare l'ora corrente o essere disattivato, a seconda delle impostazioni selezionate.

Suoni e notifiche

In **Impostazioni** , sfiorare **Suoni e notifiche**.

- Impostare le seguenti opzioni: **Volume contenuti multimediali**, **Volume sveglia**, **Volume suoneria**, **Vibrazione per le chiamate**, **Suoneria orologio**, **Anteprime delle notifiche**, **Non disturbare a meno che...** e **Notifiche di emergenza**.

App

In **Impostazioni** , sfiorare **App** > **App di sistema**.

- Consente di visualizzare e gestire le applicazioni sul dispositivo. Per arrestare l'esecuzione dell'applicazione, sfiorare una voce per visualizzare maggiori informazioni, sfiorare **Forza interruzione**, quindi .
- È possibile controllare le autorizzazioni per le singole applicazioni.

Gesti

In **Impostazioni** , sfiorare **Gesti**.

- **Inclina per riattivare**: è possibile impostare l'inclinazione dell'orologio per l'accensione dello schermo.
- **Gesti del polso**: è possibile impostare la rotazione del polso per sfogliare lo schermo.
- **Avvia tutorial**: consente di visualizzare un tutorial sull'utilizzo dei gesti sull'orologio.
- **Altri suggerimenti**: apre una pagina Web sul dispositivo complementare per visualizzare ulteriori suggerimenti per i gesti.

Connettività

In **Impostazioni** , sfiorare **Connettività**.

Bluetooth

- **Bluetooth**: sfiorare l'interruttore per passare dall'attivazione alla disattivazione e viceversa. L'attivazione consente di eseguire l'accoppiamento e connettersi con altri dispositivi Bluetooth. Sfiore **Bluetooth** (con il Bluetooth attivato) per utilizzare e gestire i dispositivi Bluetooth.

- **Dispositivi disponibili:** consente di visualizzare tutti i dispositivi Bluetooth che si trovano nell'area di copertura del dispositivo complementare. Sfioccare un dispositivo per eseguire l'accoppiamento e la connessione.
- **Riproduci sull'orologio le chiamate che arri...:** sfiorare il comando per attivarlo (On) o disattivarlo (Off). L'opzione On consente di ricevere le notifiche delle chiamate, accettare le chiamate in arrivo ed effettuare chiamate in uscita sul dispositivo complementare tramite l'orologio.



NOTA

- Il menu Riproduci audio telefono sull'orologio non è supportata nella versione iOS.
- Quando si utilizza il Bluetooth per eseguire la connessione con altri dispositivi mobili, i dispositivi devono essere posizionati uno vicino all'altro. In caso contrario, l'operazione potrebbe non avvenire in modo corretto o essere disturbata, a seconda dell'ambiente d'uso.
- In uno spazio aperto, la portata delle comunicazioni Bluetooth è normalmente di circa 10 metri. Tale intervallo può variare in base all'ambiente d'uso.
- Non frapporte ostacoli tra il prodotto e i dispositivi connessi. I segnali in entrata/uscita possono indebolirsi a causa del corpo dell'utente, della presenza di muri, angoli oppure ostacoli. Prediligere l'uso in ambienti privi di ostacoli.
- Sono supportati solo i dispositivi Bluetooth compatibili con i profili A2DP e HFP.

Wi-Fi

- **Wi-Fi:** sfiorare l'interruttore per passare dall'attivazione alla disattivazione e viceversa. L'attivazione consente di eseguire la connessione a una rete Wi-Fi (dall'elenco delle reti disponibili rilevate).
- **Aggiungi rete:** consente di aggiungere manualmente una rete Wi-Fi inserendo il relativo nome (SSID), tipo di protezione e password.
- **Reti salvate:** visualizza le reti Wi-Fi salvate consentendone la gestione.
- **Info sul:** visualizza informazioni sulle reti Wi-Fi.

NOTA

- Quando si utilizza una connessione Wi-Fi, l'orologio può ricevere notifiche dal dispositivo anche se il Bluetooth non è disponibile.
- L'orologio cerca e si connette alla rete Wi-Fi più vicina sulla base dell'elenco Wi-Fi registrato sul dispositivo.

Rete dati

- **Rete dati:** sfiorare il comando per attivarlo (On) o disattivarlo (Off). L'opzione On consente di connettersi alla rete mobile.
- **Utilizzo dei dati:** è possibile impostare il limite della data e l'utilizzo dati che attivano un avviso. È anche possibile visualizzare la quantità di dati utilizzata dalle applicazioni.
- **Roaming dati:** sfiorare il comando per attivarlo (On) o disattivarlo (Off).
- **Stato SIM:** visualizza le informazioni della SIM.

È anche possibile configurare le diverse altre impostazioni, quali **Deviazione chiamate, App SMS predefinita, Numero di telefono mostrato, Numero segreteria e Avanzate.**

Modalità aereo

Sfiorare l'interruttore per passare dall'attivazione alla disattivazione e viceversa. Quando è attiva la Modalità aereo, è possibile utilizzare molte delle funzioni dell'orologio, ad esempio Frequenza cardiaca, quando si è a bordo di un aereo o in qualsiasi altro luogo in cui è proibito inviare e ricevere dati.

NOTA

- L'attivazione della Modalità aereo sull'orologio non attiva tale modalità sul dispositivo complementare. Se si desidera attivare la modalità aereo sul dispositivo complementare, è necessario attivarla separatamente.

Geolocalizzazione

Sfiorare l'interruttore per passare dall'attivazione alla disattivazione e viceversa. È possibile configurare i servizi di localizzazione per determinare la propria posizione in modo approssimativo. Alcune app come Meteo e Mappe hanno bisogno della posizione per funzionare.

NOTA

- Una volta accoppiato con un dispositivo complementare, l'orologio utilizzerà la posizione di quest'ultimo. Per migliorare la precisione della posizione quando l'orologio è accoppiato con un dispositivo, attivare la modalità Alta precisione nelle impostazioni di localizzazione del dispositivo complementare.
- Attivare l'impostazione di geolocalizzazione sull'orologio se si desidera utilizzare il servizio di geolocalizzazione quando l'orologio non è associato a un dispositivo complementare.

Accessibilità

In **Impostazioni** , sfiorare **Accessibilità**.

- Impostare le seguenti opzioni: **Gesti di ingrandimento**, **Output sintesi vocale**, **TalkBack (sperimentale)** e **Chiudi chiamata da ON/OFF**.

Personalizzazione

In **Impostazioni** , sfiorare **Personalizzazione**.

- **Metodi di immissione**: è possibile personalizzare le impostazioni di lingua e tastiera del dispositivo.
- **Account**: è possibile aggiungere o rimuovere un account Google sull'orologio.
- **Personalizza pulsanti hardware**: è possibile personalizzare il **Tasto superiore** e il **Tasto inferiore**.
- **Rilevamento "OK Google"**: consente all'orologio di rilevare la pronuncia di "OK Google" per attivare la funzione.

- **Amministrazione disp.:** consente di visualizzare e disabilitare gli amministratori del dispositivo.
- **Blocco schermo:** è possibile impostare un blocco schermo per impedire l'accesso non autorizzato al dispositivo.

Sistema

In **Impostazioni** , sfiorare **Sistema**.

- **Data e ora:** è possibile impostare in che modo l'orologio deve sincronizzare la data, l'ora e il fuso orario.
- **Disconnetti e reimposta:** è possibile annullare l'accoppiamento dell'orologio dal dispositivo complementare e ripristinare le impostazioni dell'orologio ai valori predefiniti di fabbrica. Tenere presente che questa impostazione elimina tutti i dati presenti sull'orologio.
- **Riavvia:** consente di riavviare il dispositivo.
- **Spegni:** consente di spegnere il dispositivo
- **Informazioni:** consente di visualizzare il modello, il nome del dispositivo, le versioni (del software Google e Android), il numero di serie, l'MSN, il numero di build e le informazioni sulla connessione e la batteria. Sono disponibili anche le seguenti opzioni:
 - **Aggiornamenti di sistema:** consente di verificare se è installata la versione software più recente sull'orologio.
 - **Normative:** visualizza le informazioni legali.
 - **Note legali:** raccomanda di leggere le note legali relative al dispositivo complementare.



Ulteriori informazioni

Informazioni avviso software Open Source

Per ottenere il codice sorgente contenuto in questo prodotto secondo quanto consentito dalle licenze GPL, LGPL, MPL e altre licenze Open Source, visitare <http://opensource.lge.com>.

In aggiunta al codice sorgente, sono disponibili per il download tutti i termini di licenza, le esclusioni di responsabilità e le relative note di copyright.

LG Electronics fornisce anche il codice Open Source su CD-ROM a fronte del pagamento di una cifra a copertura dei costi che tale distribuzione comporta (come il costo del supporto, di spedizione e gestione) in seguito a richiesta inviata via e-mail a: opensource@lge.com. Questa offerta è valida per tre (3) anni a partire dalla data di acquisto del prodotto.

Marchi registrati

- Copyright ©2017 LG Electronics, Inc. Tutti i diritti riservati. LG e il logo LG sono marchi di LG Group e delle società affiliate.
- Google™, Google Maps™, Gmail™, YouTube™, Hangouts™ e Play Store™ sono marchi registrati di Google, Inc.
- Bluetooth® è un marchio registrato di Bluetooth SIG, Inc. nel mondo.
- Wi-Fi® e il logo Wi-Fi sono marchi registrati di Wi-Fi Alliance.
- Tutti gli altri marchi registrati e copyright appartengono ai rispettivi proprietari.

DICHIARAZIONE DI CONFORMITÀ

Con il presente documento, **LG Electronics** dichiara che il prodotto **LG-W200E** è conforme ai requisiti essenziali e alle altre disposizioni della Direttiva **1999/5/EC**. Una copia della Dichiarazione di conformità è disponibile all'indirizzo **<http://www.lg.com/global/declaration>**

Contattare l'ufficio relativo alla conformità del prodotto:

LG Electronics European Shared Service Center B.V.
Krijgsman 1, 1186 DM Amstelveen, The Netherlands

Normative

- 1 Tenere premuto il **Tasto di accensione** fino alla visualizzazione dell'elenco applicazioni.
- 2 Toccare **Impostazioni** > **Sistema** > **Informazioni** > **Normative** per leggere le informazioni sulle norme legali.

COME AGGIORNARE IL DISPOSITIVO

Accesso alle ultime versioni firmware, le nuove funzioni software e miglioramenti.

- 1 Tenere premuto il **Tasto di accensione** fino alla visualizzazione dell'elenco applicazioni.
- 2 Toccare **Impostazioni** > **Sistema** > **Informazioni** > **Aggiornamenti di sistema** sul dispositivo.



Smaltimento delle apparecchiature obsolete

- 1** Tutte le apparecchiature elettriche ed elettroniche, contrassegnate da questo simbolo ("bidone della spazzatura barrato da una croce"), devono essere raccolte e smaltite separatamente rispetto agli altri rifiuti urbani misti mediante impianti di raccolta specifici installati da enti pubblici o dalle autorità locali. Si ricorda che gli utenti finali domestici possono consegnare gratuitamente le apparecchiature elettriche ed elettroniche a fine vita presso il punto vendita all'atto dell'acquisto di una nuova apparecchiatura equivalente. Gli utenti finali domestici possono inoltre consegnare gratuitamente apparecchiature elettriche ed elettroniche di piccolissime dimensioni (non eccedenti i 25 cm) a fine vita direttamente presso un punto vendita a ciò abilitato, senza obbligo di acquistare una apparecchiatura nuova di tipo equivalente. Si prega di informarsi previamente presso il punto vendita prescelto circa tale ultima modalità di conferimento dell'apparecchiatura a fine vita.
- 2** Il corretto smaltimento dell'unità obsoleta contribuisce a prevenire possibili conseguenze negative sulla salute degli individui e sull'ambiente. Una gestione responsabile del fine vita delle apparecchiature elettriche ed elettroniche da parte degli utenti contribuisce al riutilizzo, al riciclaggio ed al recupero sostenibile dei prodotti obsoleti e dei relativi materiali.
- 3** Per informazioni più dettagliate sullo smaltimento delle apparecchiature obsolete, contattare l'ufficio del comune di residenza, il servizio di smaltimento rifiuti o il punto vendita in cui è stato acquistato il prodotto. (www.lg.com/global/recycling)



Smaltimento delle batterie/accumulatori

- 1 Questo simbolo potrebbe essere associato ai simboli chimici del mercurio (Hg), cadmio (Cd) o piombo (Pb) se la batteria contiene più di 0,0005% di mercurio, 0,002% di cadmio o 0,004% di piombo.
- 2 Tutte le batterie e gli accumulatori devono essere smaltiti separatamente rispetto alla raccolta differenziata municipale, mediante impianti di raccolta specifici designati dal governo o dalle autorità locali.
- 3 Il corretto smaltimento di batterie e accumulatori obsoleti contribuisce a prevenire possibili conseguenze negative sull'ambiente, sulla salute degli individui e su tutte le altre specie viventi.
- 4 Per informazioni più dettagliate sullo smaltimento di batterie e accumulatori obsoleti, contattare l'ufficio del comune di residenza, il servizio di smaltimento rifiuti o il negozio in cui è stato acquistato il prodotto.



CUSTOMER CARE

199600044

Per conoscere gli orari di apertura e i relativi costi ti invitiamo a visitare il sito di LG Italia www.lg.com/it

CE0168